

Schermi portatili QuickFold

QuickFold portable screens

Da 120" a 200" e da 200" a 300" | From 120" to 200" and from 200" to 300"

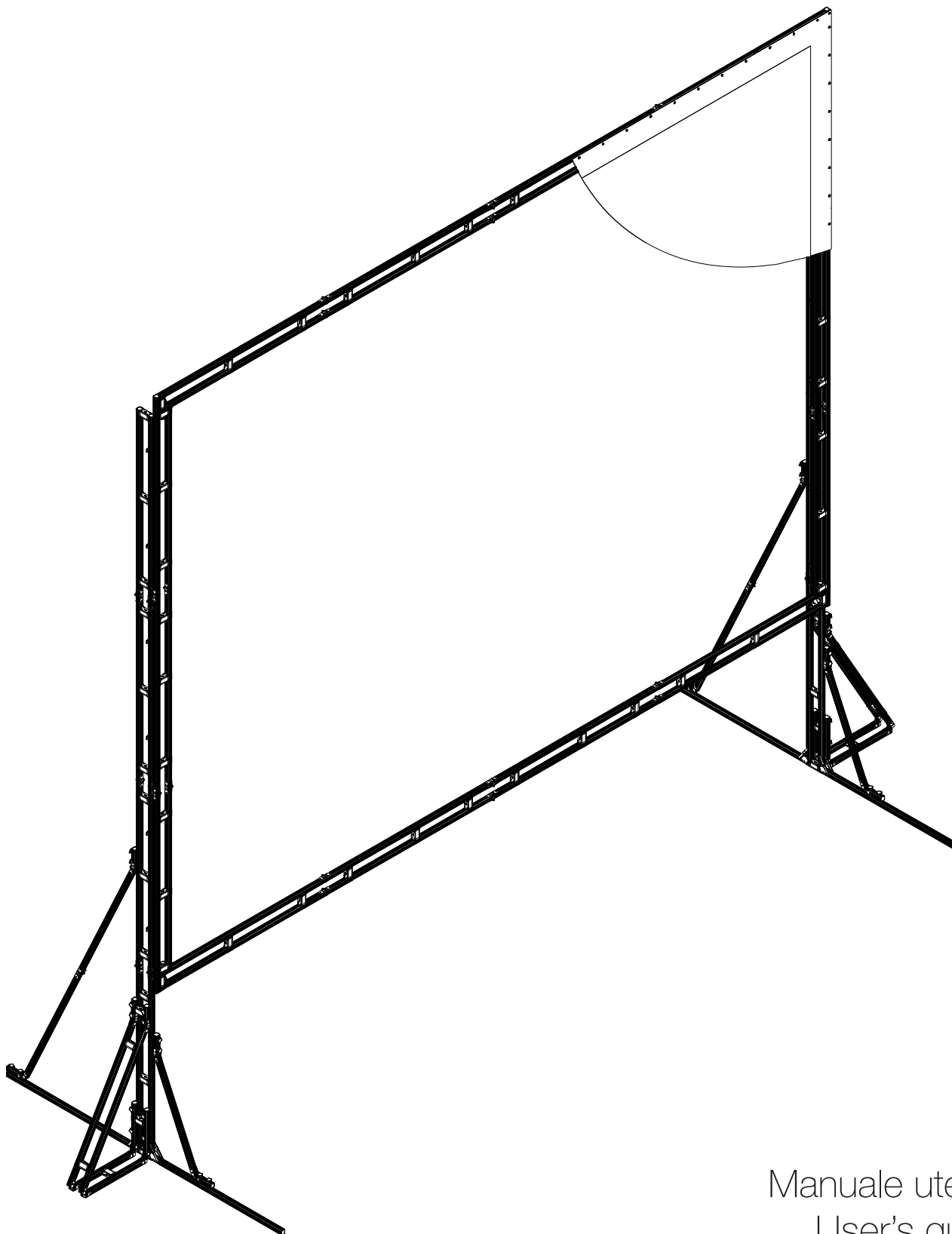

Manuale utente
User's guide

Schermi QuickFold da 120" a 200" | QuickFold screens from 120" to 200"

Comice a tre sezioni

1. Disimballare la cornice e posizionarla come da figura (fig.4)
2. Aprire la cornice seguendo le indicazioni in figura, in modo da distenderla sul pavimento. I giunti a scatto si bloccheranno automaticamente. (fig. 5)
3. Tenendo ferma la parte inferiore della cornice, sollevare la parte superiore in modo da aprire le parti laterali. Bloccare tutti gli angolari. (fig. 6)

Three Section Frame

1. Remove the frame from its case and wrapping. Position it as shown (fig.4)
2. Unfold the frame following the directions given below so that it is lying flat. Snap latches will automatically lock (as fig. 5)
3. While holding the bottom of the frame in place, lift the top of the frame to unfold the sides. Lock down all four corner braces (fig. 6)

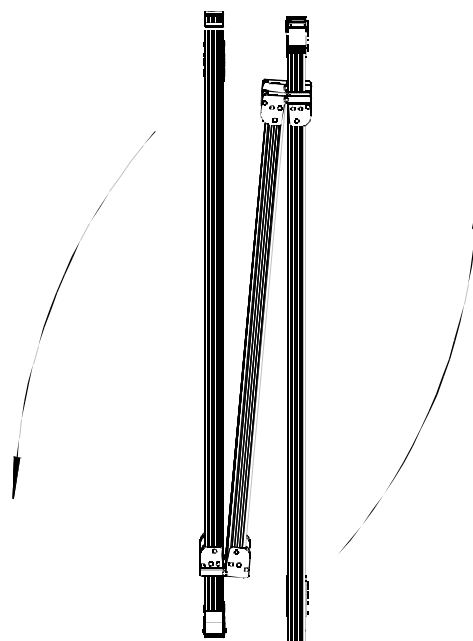

fig 4



fig 5

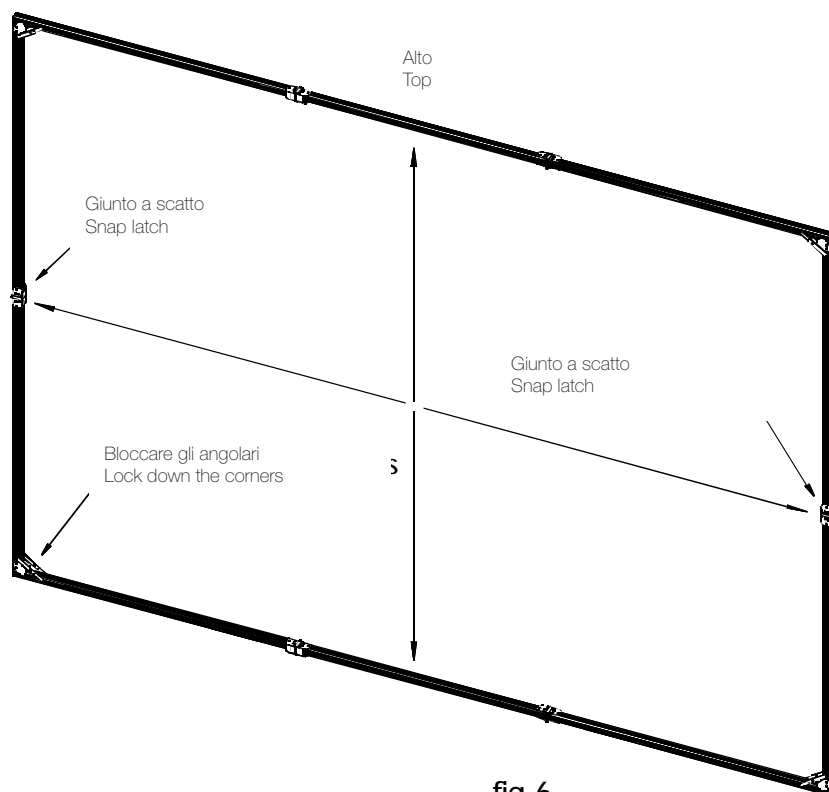

fig 6

Schermi QuickFold da 120" a 200" | QuickFold screens from 120" to 200"

Supporto Standard-T

1. Disimballare il supporto e posizionarlo come da figura (fig.4)
2. Aprire il supporto come da figura e bloccare i quattro giunti angolari. (as fig. 5)
3. I giunti si bloccheranno automaticamente (fig. 9)

Standard-T Leg

1. Remove the leg from its case and wrapping. Position it as shown (fig. 7)
2. Unfold the leg following the directions given below and lock down all four corner braces (as fig. 8)
3. Latches will automatically lock snap (fig. 9)

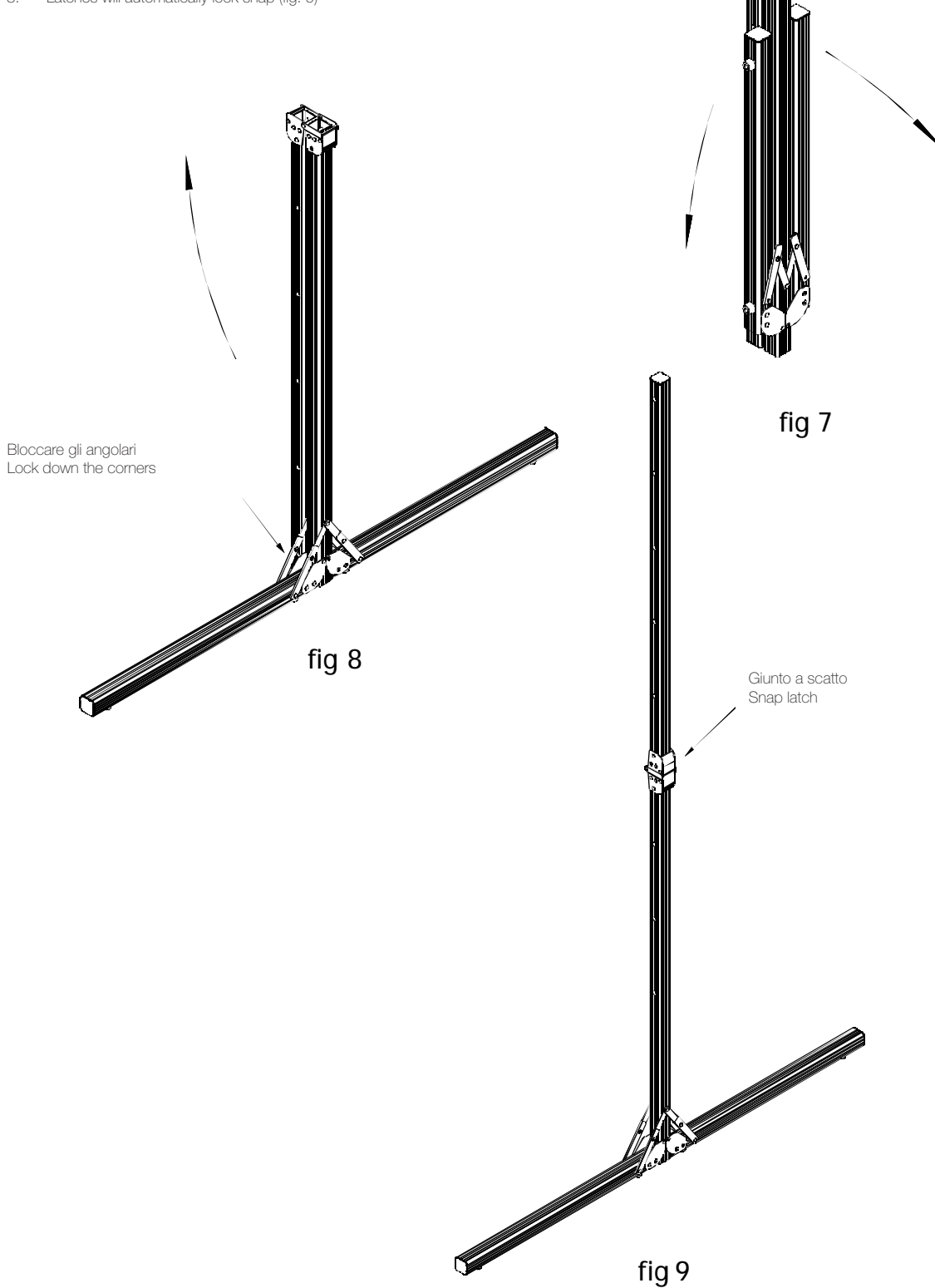

Schermi QuickFold da 120" a 200" | QuickFold screens from 120" to 200"

AT-Leg

(Raccomandato per dare maggiore stabilità agli schermi oltre i 150")

1. Disimballare le AT-Leg (fig.10)
2. Aprire le AT-Leg seguendo le indicazioni in figura. I giunti a scatto si bloccheranno automaticamente. (fig. 11)
3. Fissare le AT-Leg alle T-Leg usando i 4 perni forniti in dotazione (fig.12)

AT-Leg

(Recommended for added stability on size 150" and over)

1. Remove the AT-Leg from its case and wrapping (fig. 10)
2. Unfold the AT-Leg following the directions given below, snap latches will automatically lock (fig. 11)
3. Attach AT-Leg to T-Leg using 4 speedy cranks per leg (fig. 12)

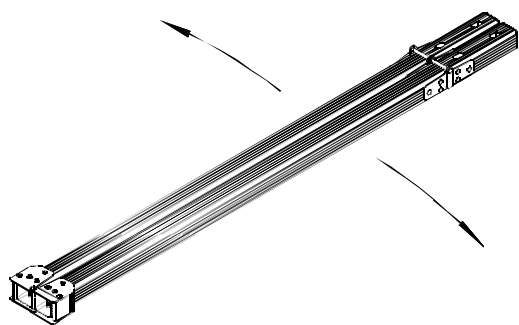

fig 10

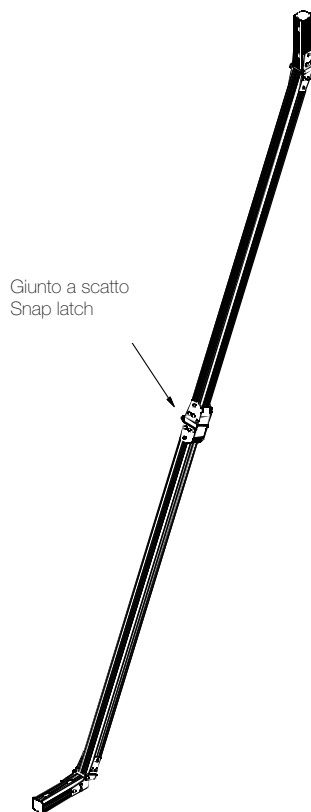

fig 11

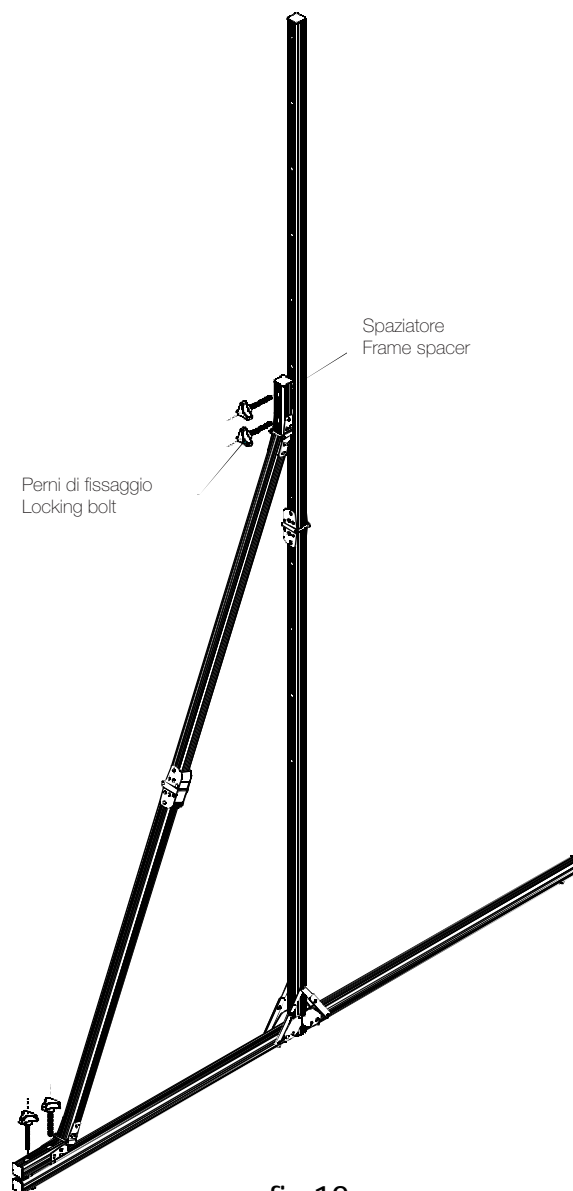

fig 12

Schermi QuickFold da 120" a 200" | QuickFold screens from 120" to 200"

SAT-Leg

(Raccomandato per dare maggiore stabilità agli schermi oltre i 180")

1. Disimballare le SAT-Leg (fig.13)
2. Aprire le SAT-Leg (fig. 14)
3. Fissare le SAT-Leg alle T-Leg usando i 4 perni forniti in dotazione (fig.15)

SAT-Leg

(Recommended for added stability on size 180" and over)

1. Remove the SAT-Leg from its case and wrapping (fig. 13)
2. Unfold the SAT-Leg (fig. 14)
3. Attach AT-Leg to T-Leg using 4 speedy cranks per leg (fig. 15)



fig 13

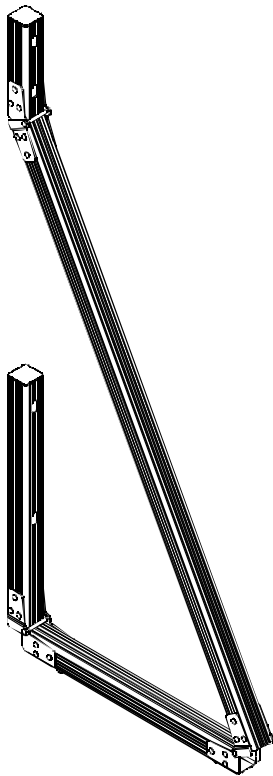

fig 14

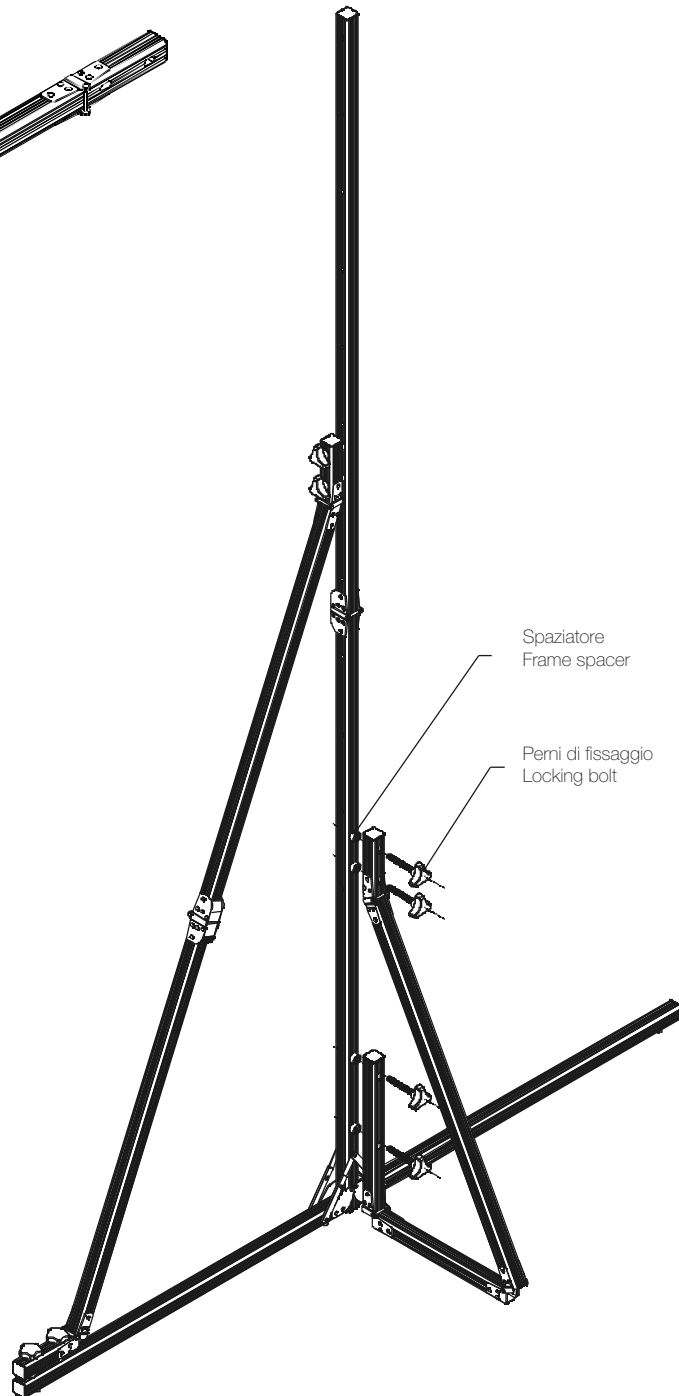
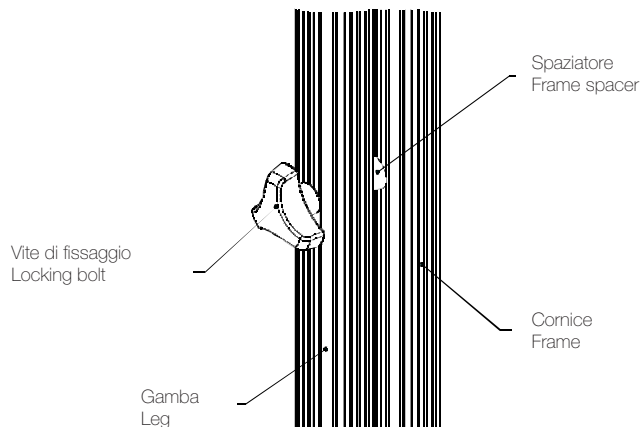

fig 15

Schermi QuickFold da 120" a 200" | QuickFold screens from 120" to 200"

4. Fissare il supporto a ciascun lato della cornice utilizzando almeno due perni per gamba.
4. Attach leg to each side of frame using at least 2 speedy cranks per leg.



5. Regolare l'altezza con incrementi di 20 cm in alto o in basso. L'altezza media degli schermi da terra è di 110 cm circa dal bordo inferiore.
6. Per ripiegare lo schermo, sbloccare tutti i quattro angoli. Spingere i giunti a scatto e ripiegare la cornice.

5. Height adjustment. Height is adjustable in 8" increments either up or down. Normal screen height is 44" from bottom of frame to floor.
6. To fold frame, unlock all four corner braces. Push the snap latic buttons and fold the frame.

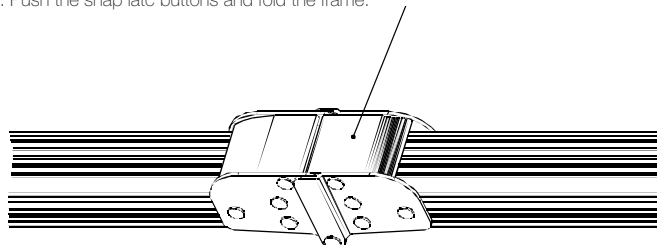

Part List

1. Frames (1)
2. T-Legs (2)
3. AT-Legs (2, optional)
4. SAT-Legs (2, optional)
5. Screen fabric (1/2 depending on the model)
6. Locking bolt (6/26 depending on the model)
7. Spacer (6/26 depending on the model)
8. Manual (1)
9. Aluminium Flight - case (1, optional)

Incluso nella confezione

1. Cornici (1)
2. T-Legs (2)
3. AT-Legs (2, opzionali)
4. SAT-Legs (2, opzionali)
5. Tela da proiezione (1/2 a seconda del modello)
6. Vite di fissaggio (6/26 a seconda del modello)
7. Spaziatore (6/26 a seconda del modello)
8. Manuale (1)
9. Flight - case in alluminio (1, opzionale)

Schermi QuickFold da 200" a 300" | QuickFold screens from 200" to 300"

Montaggio parti laterali, superiore ed inferiore della cornice

1. Aprire le due parti laterali della struttura a cornice, bloccare tutte le giunture e posizionare faccia in alto sul pavimento.
2. Aprire le parti superiore ed inferiore della struttura a cornice, bloccare i giunti a scatto e posizionare faccia in alto sul pavimento.

Side, top and bottom sections of the frame

1. Unfold the 2 side sections of truss frame, lock all latches and lay face up on the floor.
2. Unfold the top and bottom sections of truss frame, lock all latches and lay face up on the floor

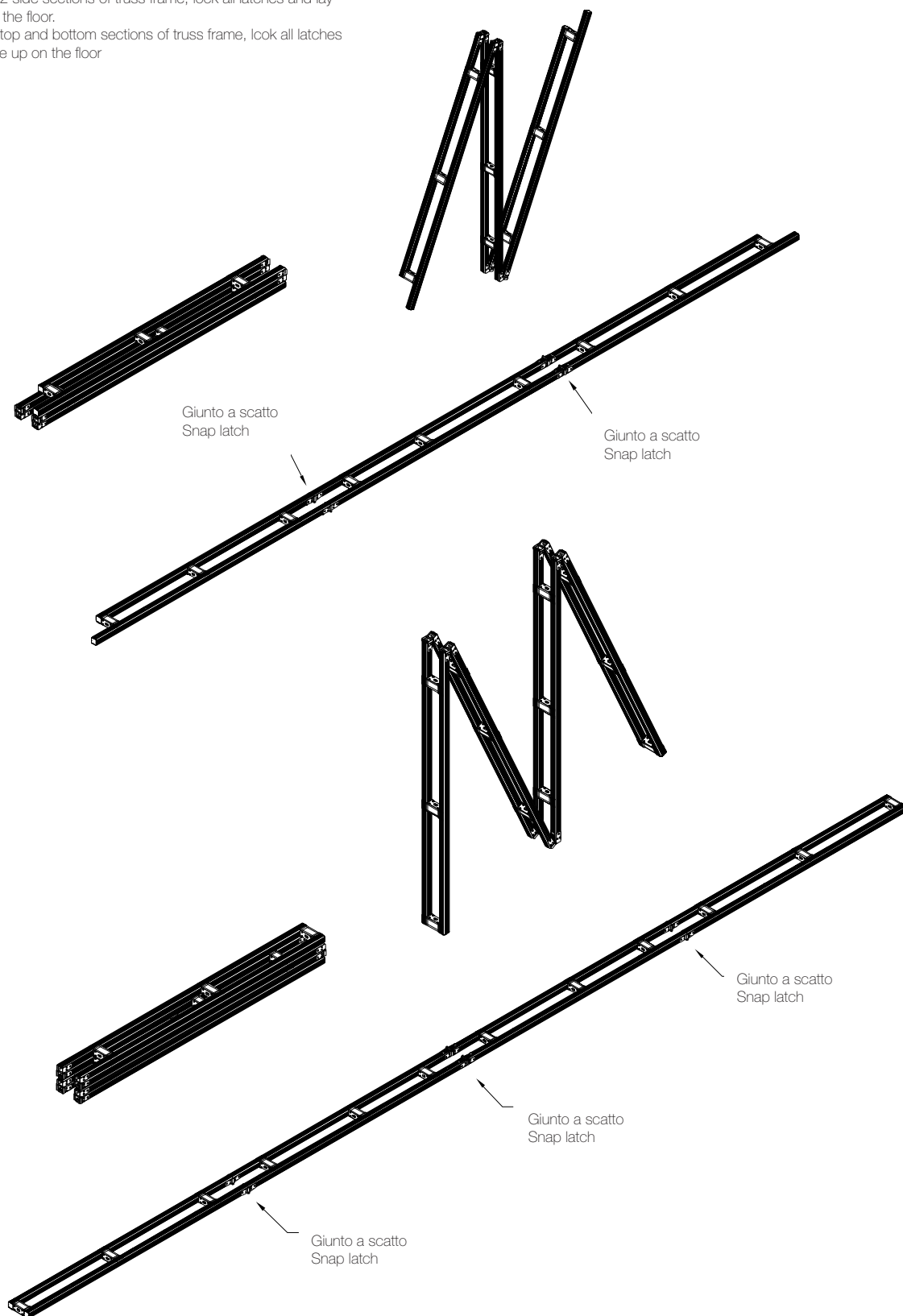

Schermi QuickFold da 200" a 300" | QuickFold screens from 200" to 300"

Assemblaggio della cornice

1. Collegare le parti alta e bassa della cornice a quelle laterali, poi assicurare le giunzioni con gli appositi perni. Controllate che i riferimenti colorati corrispondano.

Truss frame

1. Attach top and bottom sections to side sections and tighten the speedy cranks securely. Observe color tapes so they match.

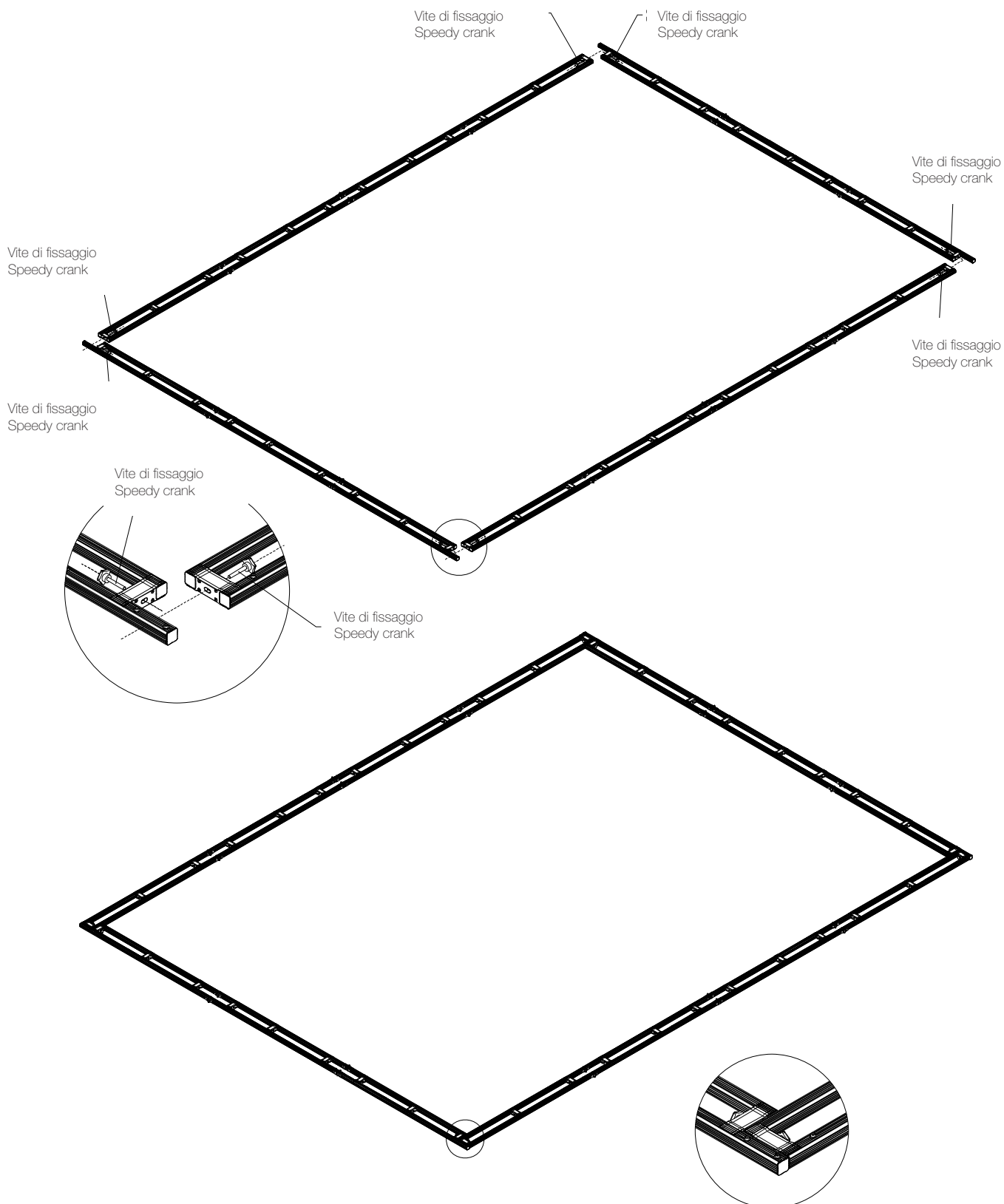

Schermi QuickFold da 200" a 300" | QuickFold screens from 200" to 300"

Gambe della struttura

1. Aprire le due gambe della struttura e bloccare tutti i giunti.
2. Sollevare il piede frontale di ciascuna gamba e bloccare il braccio angolare, posizionare il braccio angolare "A" fra il piede e la parte frontale della gamba e bloccare le viti di fissaggio

Truss legs

1. Unfold the 2 truss legs, lock all latches.
2. Raise front foot of each leg and lock corner brace, attach "A" brace from front foot to front member of truss leg and tighten the speedy cranks securely

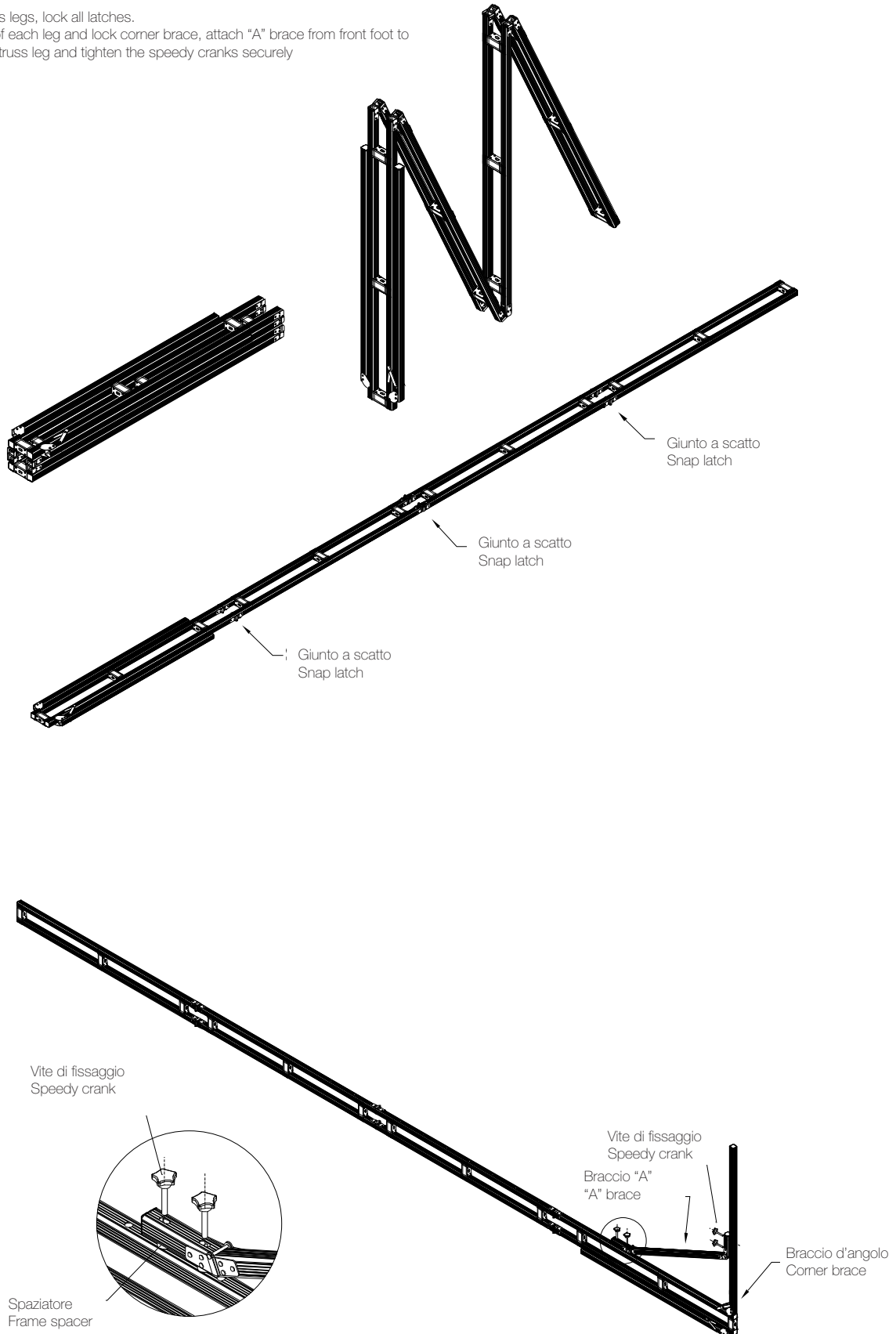

Schermi QuickFold da 200" a 300" | QuickFold screens from 200" to 300"

Fissare la tela di proiezione

1. Fissare i bottoni angolari alla cornice, poi procedere fissando via via il 4° o il 5° bottone fino ad assicurare completamente la tela alla cornice, infine procedere a fissare i rimanenti bottoni.
2. Alzare la cornice dal pavimento. Applicare le gambe alla struttura all'altezza desiderata utilizzando le viti di fissaggio. Non stringere le viti finché non sono tutte in posizione.

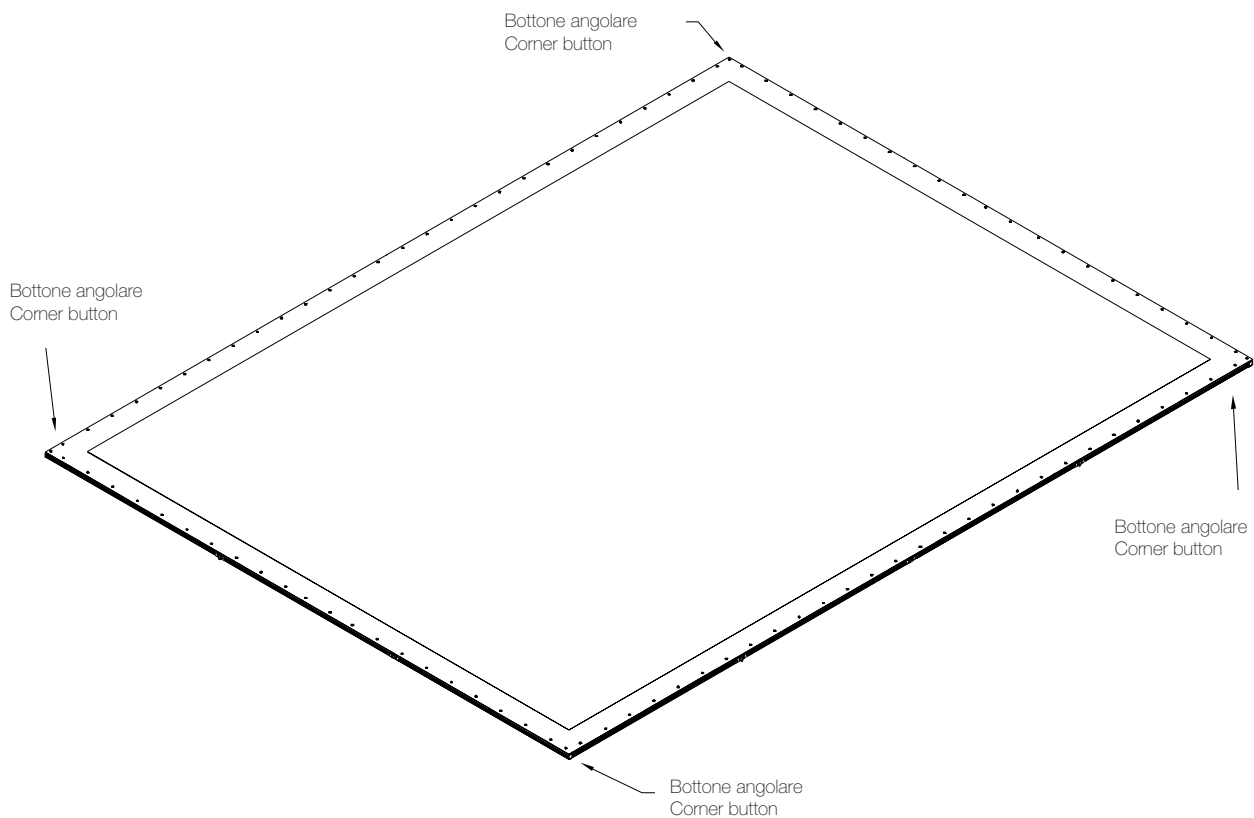

Attaching fabric

1. Snap corner buttons of surface to frame, then proceed snapping every 4th or 5th button until surface is completely fastened. Then snap all remaining buttons.
2. Raise the frame off the floor. Attach truss legs to side frame members at desired height, using speedy cranks. Do not tighten speedy cranks until all are started, then tighten.

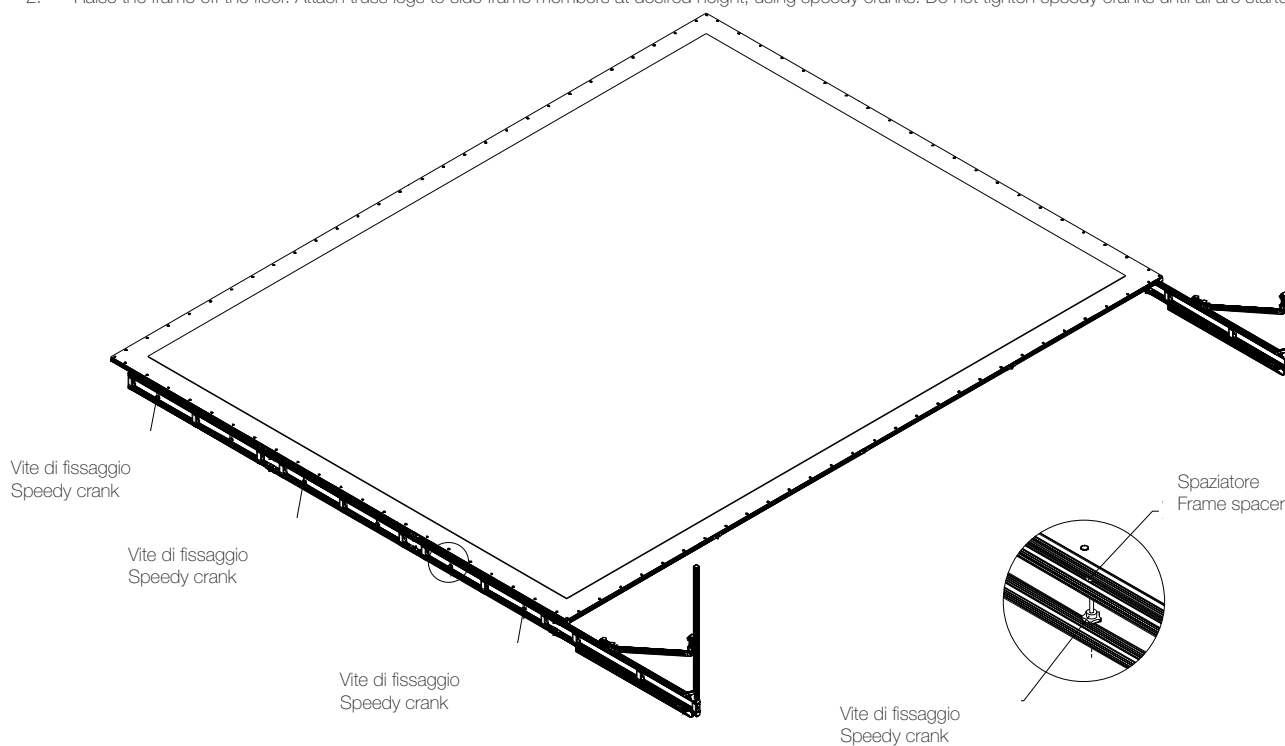

Schermi QuickFold da 200" a 300" | QuickFold screens from 200" to 300"

Solleverare lo schermo

1. Con due o più persone per ogni gamba, sollevare lo schermo.
2. Abbassare la parte posteriore di ciascun piede e bloccare il braccio angolare, collegare il braccio "A" alla parte posteriore della gamba e del piede, infine stringere le viti di fissaggio.
3. Applicare gli angolari di sicurezza laterali e stringere le viti.

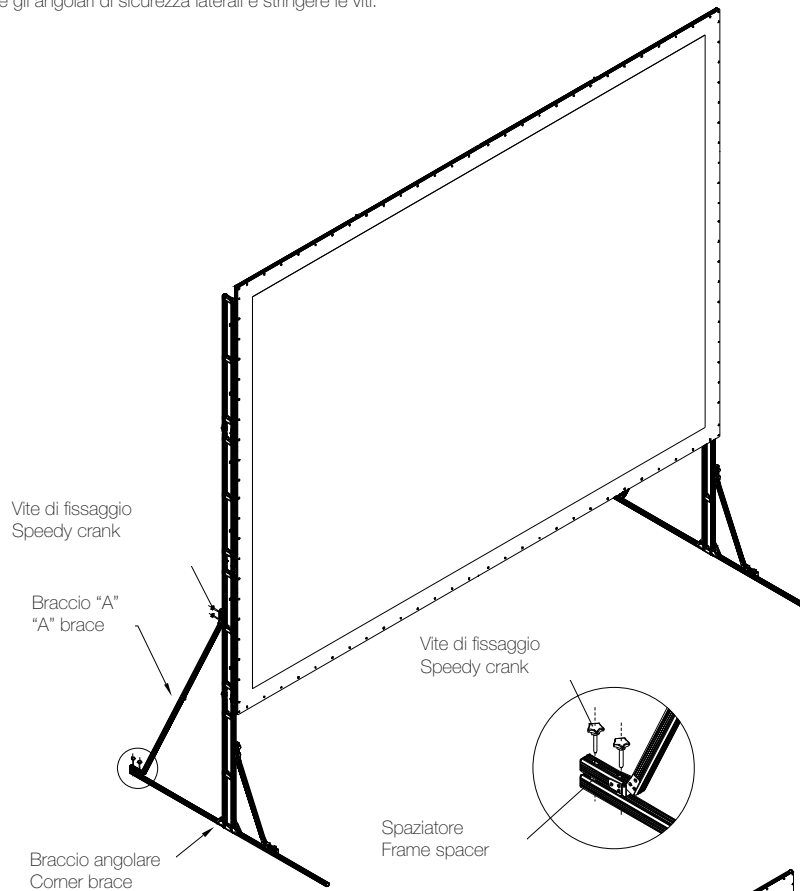

Raise the screen

1. With more than 2 people at each leg, raise the screen to standing position.
2. Lower back foot of each leg and lock corner brace, attach "A" brace from rear foot to back member of truss leg and tighten the speedy cranks securely.
3. Attach anti-sway brace to truss legs and tighten the speedy cranks securely.

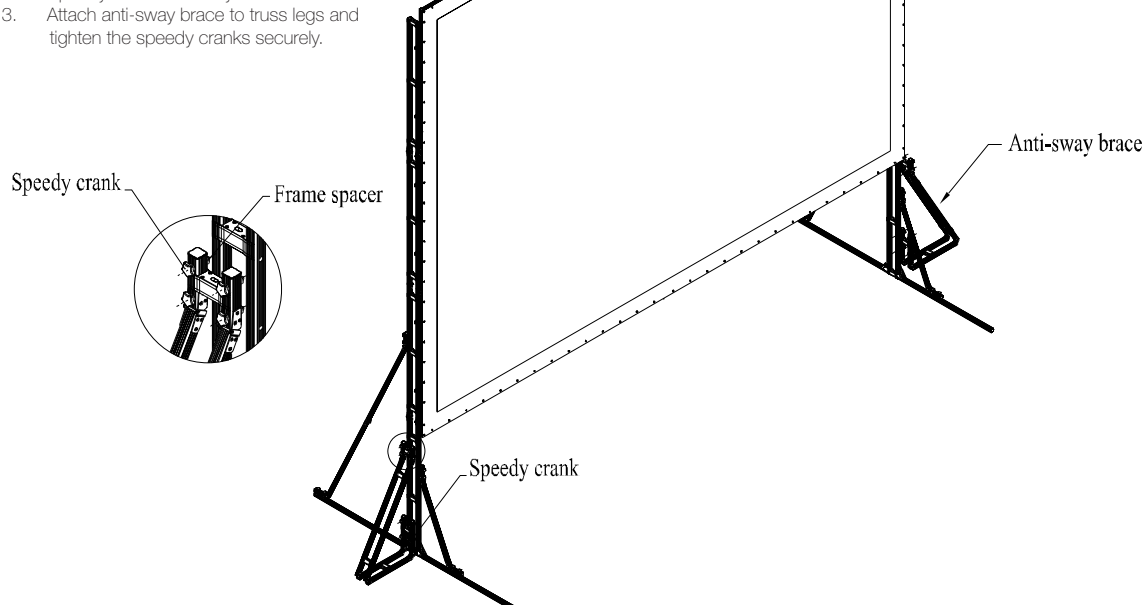

Schermi QuickFold da 200" a 300" | QuickFold screens from 200" to 300"

Conclusione

1. Regolare l'altezza con incrementi di 20 cm in alto o in basso. L'altezza media degli schermi da terra è di 110 cm circa dal bordo inferiore.
2. Per riporre lo schermo, seguite la procedura di montaggio al contrario.

Conclusion

2. Height adjustment. Height is adjustable in 8" increments either up or down. Normal screen height is 44" from bottom of frame to floor.
3. To pack, reverse procedure. Use caution to prevent surface damage.

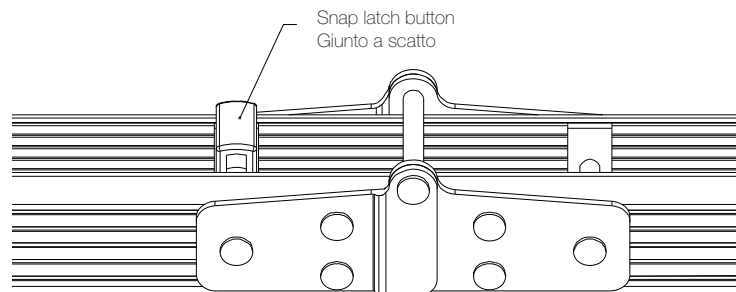

Part List

1. Side truss frames (2)
2. Top truss frames (1)
3. Bottom truss frames (1)
4. Truss legs (2)
5. "A" brace (4)
6. Screen fabric (1/2 depending on the model)
7. Speedy crank (50)
8. Frame spacer (50)
9. Manual (1)

Incluso nella confezione

1. Cornici laterali (2)
2. Cornice superiore (1)
3. Cornice inferiore (1)
4. Gambe della struttura (2)
5. Braccio "A" (4)
6. Tela da proiezione (1/2 a seconda del modello)
7. Vite di fissaggio (50)
8. Spaziatore (50)
9. Manuale (1)

Schermi QuickFold da 200" a 300" | QuickFold screens from 200" to 300"

Installazione consigliata Recommended setup

All'aperto
Outdoor setup

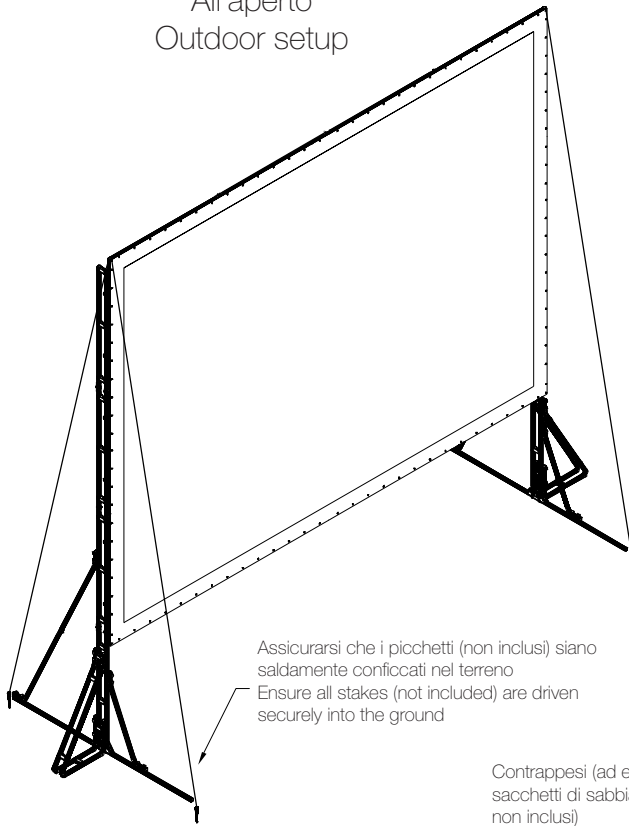

Assicurarsi che i picchetti (non inclusi) siano saldamente conficcati nel terreno
Ensure all stakes (not included) are driven securely into the ground

Al chiuso
Indoor setup

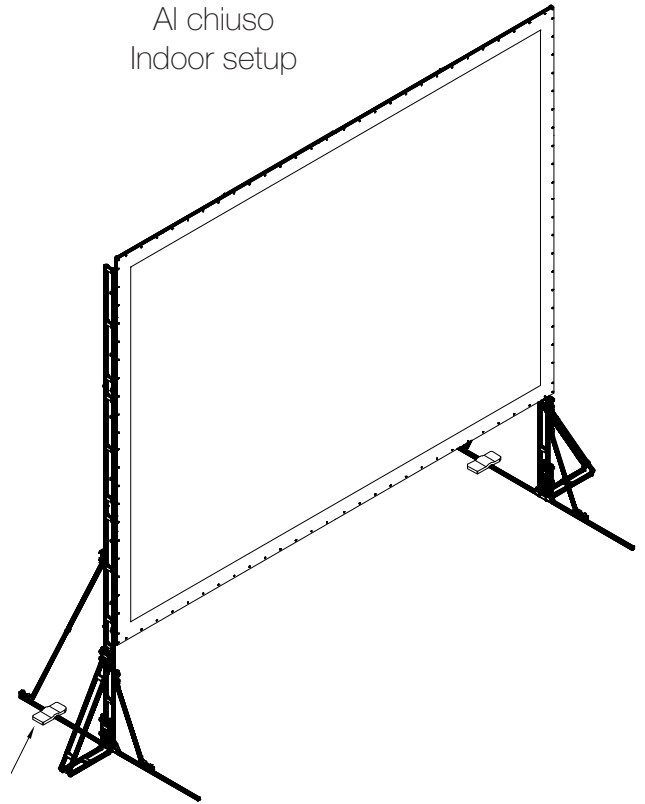

Contrappesi (ad es. sacchetti di sabbia, non inclusi)
Counterweights
(ie sandbags, not included)

**Importante: non lasciate lo schermo montato o incustodito in caso di forte vento.
Assicuratevi di non montarlo controvento.**

